



**ΕΛΛΗΝΙΚΗ ΔΗΜΟΚΡΑΤΙΑ
ΝΟΜΟΣ ΑΤΤΙΚΗΣ
ΔΗΜΟΣ ΚΗΦΙΣΙΑΣ
ΣΥΜΒΟΥΛΙΟ ΔΗΜΟΤΙΚΗΣ ΕΝΟΤΗΤΑΣ
ΝΕΑΣ ΕΡΥΘΡΑΙΑΣ**

ΜΗ ΑΝΑΡΤΗΤΕΑ

Αριθ. Πρωτ: 11261/20-3-2018

Συνεδρίαση: 3^η/19-3-2018

Αριθ. Απόφασης: 10/2018

**ΘΕΜΑ: «Εισήγηση για την «Εγκατάσταση μεταλλικών εμποδίων επί της οδού
Ελ. Βενιζέλου 164 Α στη Νέα Ερυθραία».**

Στην Νέα Ερυθραία, σήμερα, 19 Μαρτίου 2018 και ώρα 19.00 στο κτήριο της Αθ. Διάκου 31, μετά από έγγραφη πρόσκληση της Προέδρου, που έγινε κατά τους ορισμούς των άρθρων 88 & 89 του Ν. 3852/2010 «Νέα Αρχιτεκτονική της Αυτοδιοίκησης και της Αποκεντρωμένης Διοίκησης – Πρόγραμμα Καλλικράτης» και κοινοποιήθηκε με κάθε πρόσφορο μέσο, συνήλθε σε τακτική συνεδρίαση το Συμβούλιο της Δημοτικής Ενότητας Νέας Ερυθραίας κατά τις διατάξεις των ανωτέρω άρθρων.

Οι απουσιάζοντες Σύμβουλοι της Δημοτικής Ενότητας Νέας Ερυθραίας προσκλήθηκαν νόμιμα, με την από 15-3-2018 πρόσκληση, που γνωστοποιήθηκε νομίμως σε αυτούς με γραπτή πρόσκληση ή ηλεκτρονικά, τρεις πλήρεις ημέρες πριν από την ορισθείσα ημερομηνία συνεδρίασης κατά τις διατάξεις του άρθρου 88 παρ. 2 του Ν. 3852/2010 και είναι κατά την εκφώνηση του καταλόγου οι κ. κ.

1. ΧΑΤΖΗΘΕΟΔΩΡΟΥ ΕΛΕΝΗ
2. ΑΓΟΥΡΙΔΑ ΧΡΥΣΟΥΛΑ
3. ΚΟΡΔΩΝΗΣ – ΜΟΥΣΤΑΚΗΣ ΑΡΗΣ

Οι παρόντες Σύμβουλοι κατά την εκφώνηση του καταλόγου είναι οι εξής:

1. ΔΕΛΗ ΔΗΜΗΤΡΑ
2. ΤΣΕΜΠΕΡΑΣ ΧΡΗΣΤΟΣ
3. ΛΙΝΑΡΔΟΣ ΚΩΝΣΤΑΝΤΙΝΟΣ
4. ΧΡΥΣΟΜΑΛΛΗΣ ΔΗΜΗΤΡΙΟΣ
5. ΒΟΖΑΝΗ ΑΛΕΞΑΝΔΡΑ
6. ΝΤΟΥΦΑΣ ΑΘΑΝΑΣΙΟΣ
7. ΜΥΛΩΝΑ ΙΩΑΝΝΑ
8. ΞΕΝΑΚΗΣ ΑΝΤΩΝΙΟΣ

Διαπιστώθηκε νόμιμη απαρτία, κατά τις διατάξεις του άρθρου 89 παρ. 2 του Ν. 3852/2010 επειδή επί συνόλου μελών 11 παρίστανται 8, ήτοι είναι παρόντα τα 2/3 των μελών του Συμβουλίου.

Τα πρακτικά τηρήθηκαν από τον κ. Φανό Ιωάννη, μόνιμο υπάλληλο του Δήμου.

Η Πρόεδρος εισηγείται το θέμα: «Εισήγηση για την «**Εγκατάσταση μεταλλικών εμποδίων επί της οδού Ελ. Βενιζέλου 164 Α στη Νέα Ερυθραία**», εγγεγραμμένο ως 6ο θέμα στην ημερήσια διάταξη.

Στη συνέχεια η Πρόεδρος **θέτει υπόψη του Σώματος:**

Την εισήγηση της Υπηρεσίας η οποία έχει ως εξής:

Η παρούσα μελέτη συντάσσεται με αφορμή το υπ' αριθμ. πρωτ. 5563/9-2-2018 αίτημα κατοίκου σύμφωνα με το οποίο ζητείται η εγκατάσταση μεταλλικών εμποδίων στο πεζοδρόμιο επί της οδού Ελ. Βενιζέλου 164Α στη Νέα Ερυθραία για την ασφάλεια των πεζών αλλά και της επικείμενης ιδιοκτησίας.

Σύμφωνα με το αίτημα στο συγκεκριμένο σημείο έχουν καταγραφεί ατυχήματα λόγω της υπερβολικής ταχύτητας που αναπτύσσουν οι οδηγοί των οχημάτων που κινούνται στην οδό Ελ. Βενιζέλου αλλά και των οχημάτων που εξέρχονται από την οδό Αγ. Σαράντα.

Η Υπηρεσία μας ενημέρωσε τον αιτούντα για την προβλεπόμενη διαδικασία διεκπεραίωσης των αιτημάτων που ακολουθείται σε αντίστοιχες περιπτώσεις και ο ίδιος με την σειρά του μας επισήμανε πως η εγκατάσταση των συγκεκριμένων εμποδίων πρέπει να πραγματοποιηθεί με έξοδα του Δήμου αφού η οδός Ελ. Βενιζέλου αποτελεί βασικό οδικό άξονα και πρόκειται για την αποφυγή ατυχημάτων.

Μετά από αυτοψία που διενεργήθηκε διαπιστώθηκε ότι τα γεωμετρικά χαρακτηριστικά του πεζοδρομίου επαρκούν για την εγκατάσταση μεταλλικών εμποδίων χωρίς να παρεμποδίζεται η ζώνη όδευσης των πεζών και ΑΜΕΑ.

Τα μεταλλικά εμπόδια πρέπει να είναι σχήματος Π ύψους 0,8m και μέγιστου μήκους 1,50m και με μεταξύ τους απόσταση 1,00m, όπως δηλαδή καθορίζονται από τις ισχύουσες διατάξεις (με στρογγυλεμένες τις ακμές και με ειδικό στοιχείο ύψους δέκα εκατοστών από την επιφάνεια, προκειμένου να εντοπίζονται από τα άτομα με προβλήματα όρασης ύψους). ΣΧ. 1 και Λεπτομέρεια 4 από ΦΕΚ Β' 2302/16-9-2013.

Η εγκατάσταση θα γίνει πλησίον του κρασπέδου σε όλο το μήκος του πεζοδρομίου εμπροσθεν του ακινήτου (περίπου 60,00 m) προκειμένου να πραγματοποιείται με ασφάλεια η διέλευση των οχημάτων στο οδόστρωμα (ειδικά των δικύκλων) και να μην παρεμποδίζεται η διέλευση των πεζών και των ΑΜΕΑ στο πεζοδρόμιο. ΣΧ.2 και βάσει των όσων ορίζονται από τα σχετικά ΟΜΟΕ.

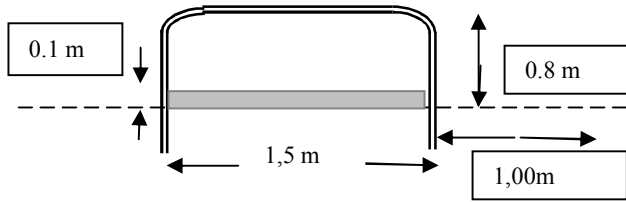

ΣΧ 1

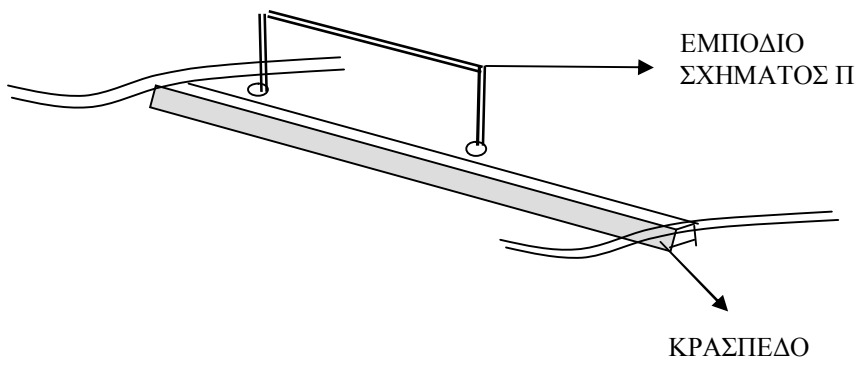

ΣΧ 2

ΠΡΟΣΤΑΤΕΥΤΙΚΑ ΕΜΠΟΔΙΑ ΣΧΗΜΑΤΟΣ Π

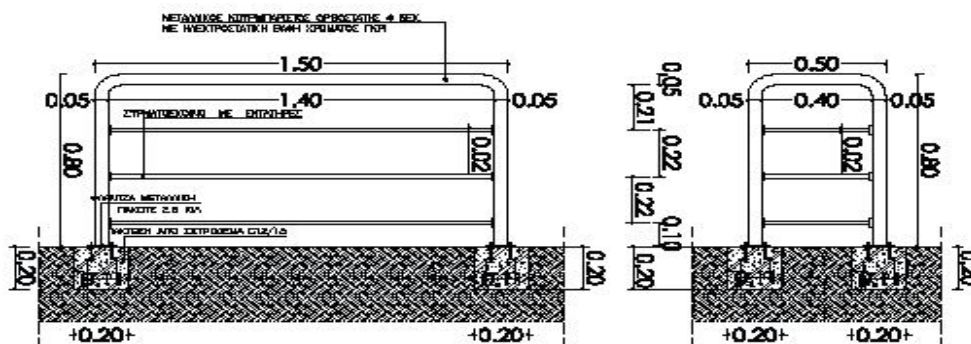

Λεπτομέρεια 4

Παρακαλούμε να αποφασίσετε σχετικά με την έγκριση ή μη του εν λόγω αιτήματος.

Η όποια απόφαση θα πρέπει να σταλεί στην συνέχεια στην Περιφέρεια Αττικής στη Δ/ση Ελέγχου Συντήρησης Έργων Οδοποιίας Δ.Ε.Σ.Ε. με έδρα στην Παν. Τσαλδάρη αρ.15 Τ.Κ.176 76 στην Καλλιθέα, που έχει την αρμοδιότητα για την συντήρηση του εξοπλισμού ασφαλείας της οδού για ενημέρωση και τυχόν περαιτέρω ενέργειες.

Εν συνεχεία, το Συμβούλιο Δημοτικής Ενότητας Ν. Ερυθραίας αφού έλαβε υπόψη του τα ανωτέρω και επειδή έχει την αρμοδιότητα σύμφωνα με τις διατάξεις του άρθρου 83 του Ν. 3852/2010 και μετά από συζήτηση,

ΑΠΟΦΑΣΙΖΕΙ ΚΑΤΑ ΠΛΕΙΟΨΗΦΙΑ
με ψήφους 6 υπέρ,
2 κατά (Ξενάκης, Μυλωνά),

Εισηγείται θετικά ως προς την εισήγηση της Υπηρεσίας για την «Εγκατάσταση μεταλλικών εμποδίων επί της οδού Ελ. Βενιζέλου 164 Α στη Νέα Ερυθραία».

Η απόφαση αυτή πήρε τον αριθμό **10/2018** και υπογράφεται από την Πρόεδρο και τα μέλη του Συμβουλίου Δημοτικής Ενότητας Νέας Ερυθραίας που πήραν μέρος στη συνεδρίαση.

Η ΠΡΟΕΔΡΟΣ	ΤΑ ΜΕΛΗ
ΔΕΛΗ ΔΗΜΗΤΡΑ	1. ΛΙΝΑΡΔΟΣ ΚΩΝΣΤΑΝΤΙΝΟΣ 2. ΤΣΕΜΠΕΡΑΣ ΧΡΗΣΤΟΣ 3. ΧΡΥΣΟΜΑΛΛΗΣ ΔΗΜΗΤΡΙΟΣ 4. ΝΤΟΥΦΑΣ ΑΘΑΝΑΣΙΟΣ 5. ΒΟΖΑΝΗ ΑΛΕΞΑΝΔΡΑ 6. ΞΕΝΑΚΗΣ ΑΝΤΩΝΙΟΣ 7. ΜΥΛΩΝΑ ΙΩΑΝΝΑ